

KHF-T/CES-T Forum 2019

Herzlich willkommen bei der medi in Bern
Bienvenue chez medi à Berne



**In welche Richtung bewegen sich
die Höheren Fachschulen ?**

**Dans quelle direction les écoles
techniques supérieures
évoluent-elles ?**



**Nichts auf der Welt ist so mächtig wie
eine Idee, deren Zeit gekommen ist !**

**Rien au monde n'est plus puissant
qu'une idée dont l'heure est venue !**

Programm

10.30 Uhr
Forum

12.00 – 13.15 Uhr
Mittagessen

13.30 – 14.30 Uhr
Generalversammlung

ca. 14.30 Uhr
Schluss

Programme

10h30
Forum

12h00 – 13h15
Repas

13h30 – 14h30
Assemblée Générale

ca. 14h30
Fin

KHF-T/CES-T Forum 2019

Herzlich willkommen

Bienvenue

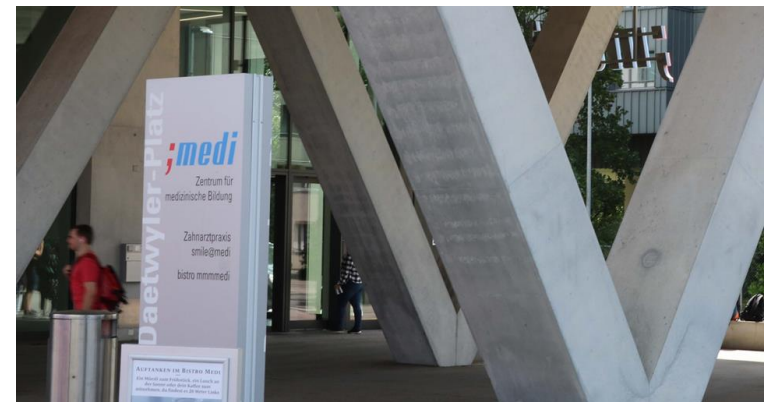

Grusswort von:

Salutations de:

Peter Berger

Präsident Konferenz HF

Direktor medi Bern

Président de la Conférence ES

directeur medi Berne

Forum – Programm

10.30 Uhr

Gastreferat „Positionierung der HF“
von **Rosmarie Quadranti-Stahel, NR**

10.45 Uhr

RLP-Technik

11.10 Uhr

Organisation Konferenz-HF, K-HF
Organisation Konferenz HF-Technik, KHF-T

Sie fragen - wir antworten

forum – programme

10h30

Présentation "Positionnement des ES"
de **Rosmarie Quadranti-Stahel, CN**

10h45

PEC-Technique

11h10

Organisation de la Conférence ES, C-ES
Organisation de la Conf ES-Technique, CES-T

Questions - Réponses

Rosmarie Quadranti

**Gastreferat zum Thema:
«Positionierung der HF»**

**Présentation sur le thème:
«Positionnement des ES»**



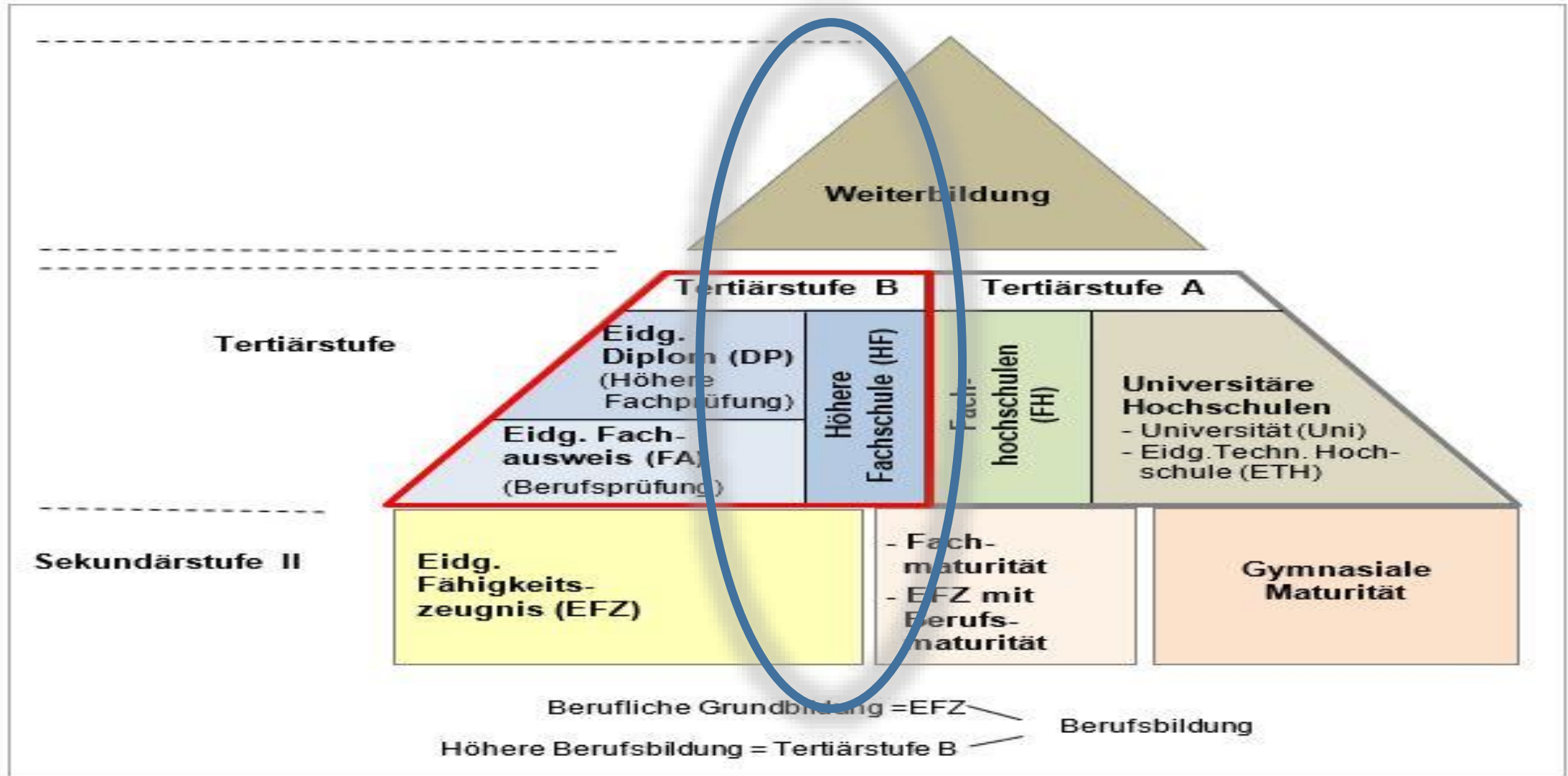

Szenarien der Positionierung (Euler/Collenberg 2016)

Präzisierung und bessere
Abgrenzung von der
Weiterbildung

Konvergenz und Aufhebung
der institutionellen
Unterschieden

Trennung und Profilierung
(Abgrenzung der beiden
Tertiärstufen)

Stärkere Durchlässigkeit zwischen
den Tertiärbereichen

Konvergenz und
institutionelle Profilierung

KHF-T/CES-T Forum 2019

- Berufsbildung 2030



- Leitlinie 8

Stärkung der Gleichwertigkeit von berufs- und allgemeinbildenden Bildungswegen in Bezug auf Arbeitsmarkterfolg und Bildungslaufbahn

- Positionierung und Profil schärfen der höheren Fachschulen
- Strukturüberlegungen zur weiteren Stärkung der HBB (BP, HFP und HF)
- Nutzen der Synergien bei verwandten oder konsekutiven HBB-Anschlüssen mit dem Ziel der besseren Sichtbarkeit
- Vermehrtes Positionieren der Höheren Fachprüfungen als arbeitsmarktorientierte Zweitabschlüsse für Hochschulabsolventinnen und –absolventen

Weitere Stärkung der Berufsbildung auf internationalem Parkett

KHF-T/CES-T Forum 2019

Vorstösse:

- Staatliche Anerkennung von höheren Fachschulen ist Bundessache
 - nach 2 Jahren am 15.12.17 unbehandelt abgeschlossen (ablehnende Empfehlung Bundesrat)
- Motion Fetz und Motion WBK-N
 - 6.6.18 Annahme durch den Ständerat
 - 12.12.18 Annahme mit einer textlichen Änderung
 - Beide Motionen empfiehlt auch der BR zur Annahme

KHF-T/CES-T Forum 2019

Behandlungsweg einer Motion

- Einreichung von einer Mehrheit einer Kommission oder während der Session von einer Fraktion oder einem Ratsmitglied
- Bundesrat gibt Empfehlung ab (bis zum Beginn der nächsten ordentlichen Session)
- Rat, dessen Mitglied Motion eingereicht hat, behandelt zuerst
- Lehnt der Erstrat Motion ab, ist sie erledigt, bei Annahme geht sie an den Zweirat. Dieser kann sich auch abändern. Erstrat muss diese wieder annehmen. Lehnt der Zweirat ab, ist sie erledigt.
- Eine von beiden Räten angenommene Motion muss nach zwei Jahren erfüllt sein. Sonst Bericht. Abschreibung bei Erfüllung oder der Auftrag nicht aufrechterhalten werden soll.
- Wird die Abschreibung abgelehnt, muss der Bundesrat innert einem Jahr oder der angesetzten Frist erledigt werden.



Der Weg ist das Ziel.
Konfuzius

KHF-T/CES-T Forum 2019



Rahmenlehrplan Technik

Marcel Egloff
Vizepräsident
Leiter Arbeitsgruppe RLP-T

Rahmenlehrplan 22

Fachkonferenz KHF-T

Akteure der Trägerschaft Rahmenlehrplan

- SBFI:
MiVo-HF; Leitfäden; Begleitung Erarbeitung/Aktualisierung und Genehmigung
Rahmenlehrpläne; Anerkennungsverfahren
- OdA: Organisation der Arbeitswelt (Neu Lead bei RLP)
- Konferenz HF (KHF):
Bildungspolitische Vertretung der Höheren Fachschulen
- Fachkonferenz HF-Technik (KHF-T):
Vertretung von 60 Schulen HF Technik
- Trägerschaft Rahmenlehrplan:
OdA (28) und KHF-T
- Bildungsanbieter:
Umsetzung RLP in Lehrplan und Realisierung in schulischem Setting

IST Situation

- Rahmenlehrplan mit 17 Fachrichtungen und Vertiefungsrichtungen ohne Kompetenzprofilen
- Aktuelle Trägerschaft: KHF-T mit allen OdA
- Neue MiVo: mit neuer Rollenverteilung OdA in Zusammenarbeit mit den Anbietern
- KHF-T möchte in einem geordneten Prozess die Verantwortung abgeben und in Zukunft als Vertreter der Anbieter mitwirken
- Aktuelle Einschätzung: die Transition ist blockiert resp. unklar wer den Lead übernehmen soll
- Innovation der RLP ist blockiert (Pattsituationen)

Trägerschaft Rahmenlehrplan

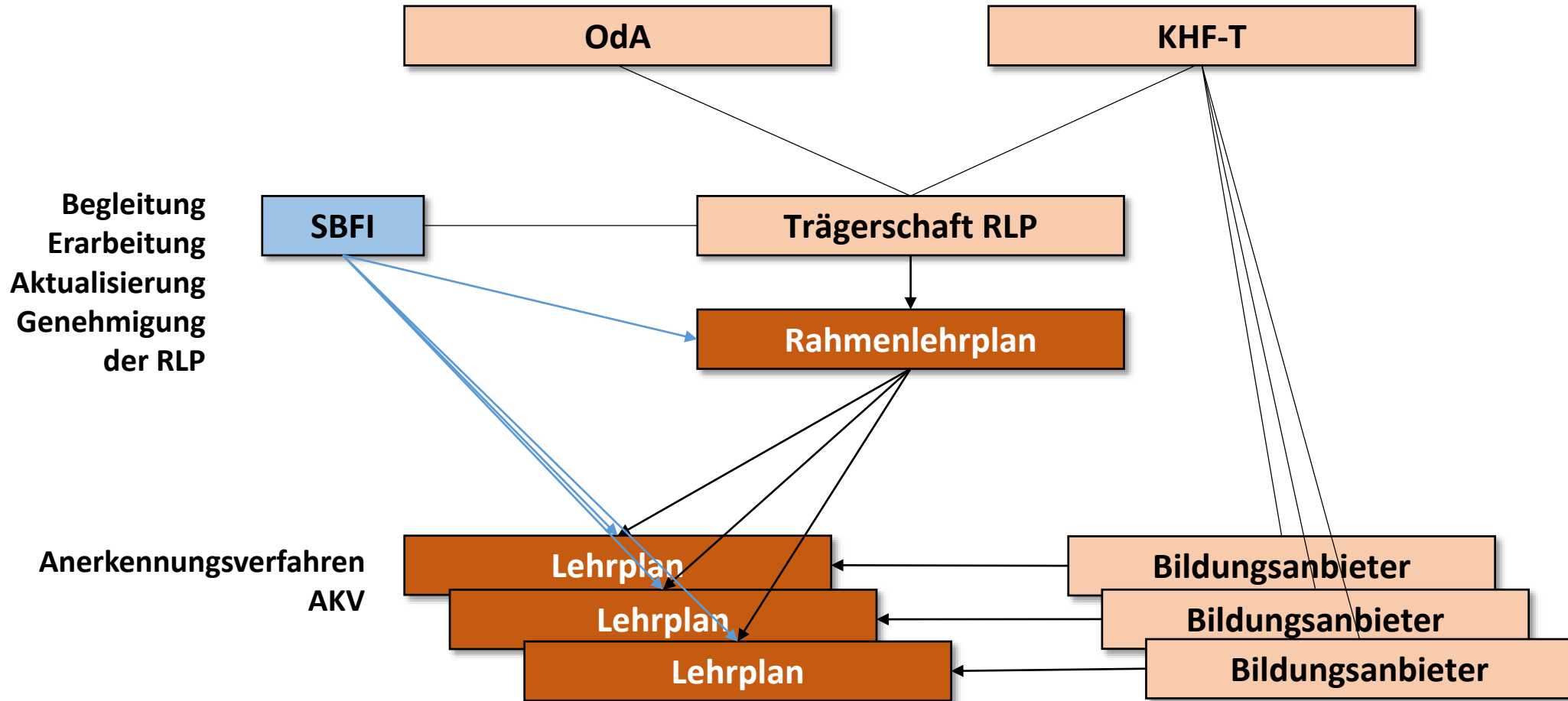

Ziele

- Geordnete Transition des RLP Technik in neue Trägerschaften (neue Cluster und neue Rahmenlehrpläne)
- Einheitliche Struktur der Rahmenlehrpläne Technik
- Einheitliches Niveau der Rahmenlehrpläne Technik
- Einheitliche Rahmenbedingungen
- Brand HF Technik beibehalten und ausbauen (im Sinne der Strategie des Bundes)
- Bezüglich Kompetenzen auf die Branchen zugeschnittene Berufs- und Qualifikationsprofile

Idee: Framework HF Technik



Prozess 2018

- Vorprojekt durch die Interessengemeinschaft IG Trägerschaft RLP-T
 - Voraussetzung schaffen um handlungsfähige Trägerschaft(en) RLP-T zu entwickeln
- Informationsveranstaltung der IG Trägerschaft RLP, 14.06.2018
 - Die KHF-T erklärt sich bereit, die Adressliste der Trägerschaft zu führen
 - Die KHF-T wird ca. im Juni 2019 zu einer Nachveranstaltung einladen

Prozess 2019

- Miteinbezug SBFI
- Framework-Entwicklung mit IG Trägerschaft RLP (OdA Vertreter und KHF-T)
→ swissmem, swissmechanic, Baumeisterverband, ICT-Switzerland
- Einbezug aller OdA der IG Trägerschaft RLP
- Verabschiedung Framework: Absichtserklärung der Stakeholder
- RLP (Teil-)Revisionen mit neuen Trägerschaften

Informationsveranstaltung der IG Trägerschaft RLP-T, 12.06.2019 in Zürich

KHF-T/CES-T Forum 2019



Organisation Konferenz HF und HF-Technik

Kurt Rubeli

Konferenz HF

CES

Neuausrichtung der KHF

Réorientation de la CES

Teilkonferenz HF – Technik

CES-technique

Unsere Herausforderungen

Nos défis

Aktivitäten K-HF / KHF-T Activités CES / CES-T

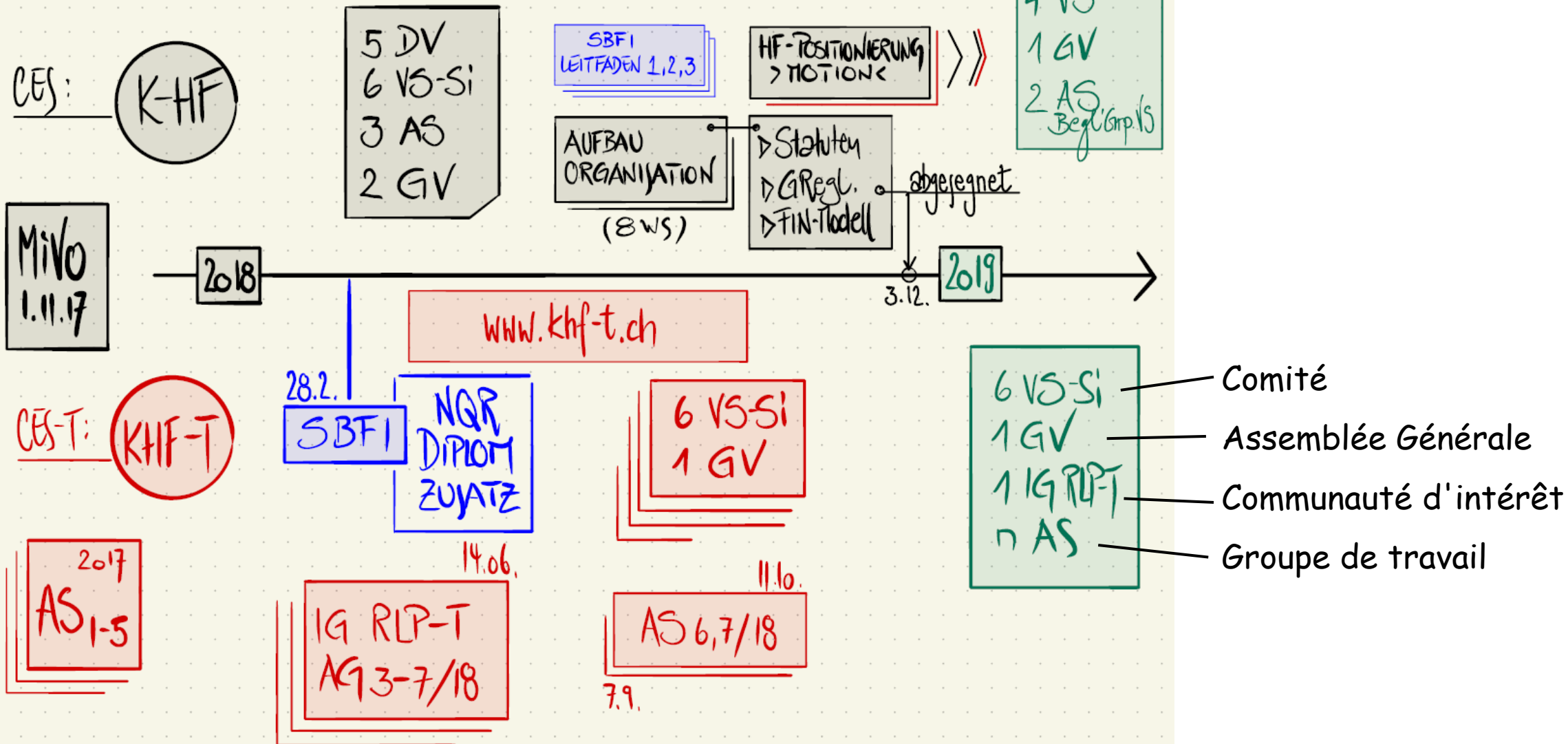

Zielsetzung KHF

Die Konferenz HF will den Höheren Fachschulen vermehrt Gehör verschaffen – in der Politik und in der breiten Öffentlichkeit.

La conférence ES a pour but de mieux faire connaître les écoles supérieures - en politique et auprès du grand public.

Dazu wurden eine neue Strategie und neue Verbandsstrukturen geschaffen – zum Nutzen der Betriebe und Wirtschaft.

Une nouvelle stratégie et de nouvelles structures associatives ont été mises en place, au bénéfice des entreprises et de l'économie.

Vorstand Konferenz HF – 2019



Von links nach rechts:

Philipp Kutter, NR, CVP, WBK-N / Politik

Kurt Rubeli, KHF-T

Diana Gutjahr, NR, SVP, sgv / Arbeitgebervert.

Peter Berger, KHF Präsident, KHF-G

Claudia Zürcher, KHF-Vize-P, KHF-W

Pierre-Alain Uberti, CRODES

Christa Augsburg, KHF-H

Christian Santschi, KHF Geschäftsführer

Auf dem Foto fehlen: **Bruno Weber-Gobet, Arbeitnehmervertreter**
Marco Romano, NR, CVP, Unternehmensvertreter

Organisation KHF

Voraussetzung für Mitgliedschaft bei
K-HF: Mitglied bei einer
Fachkonferenz

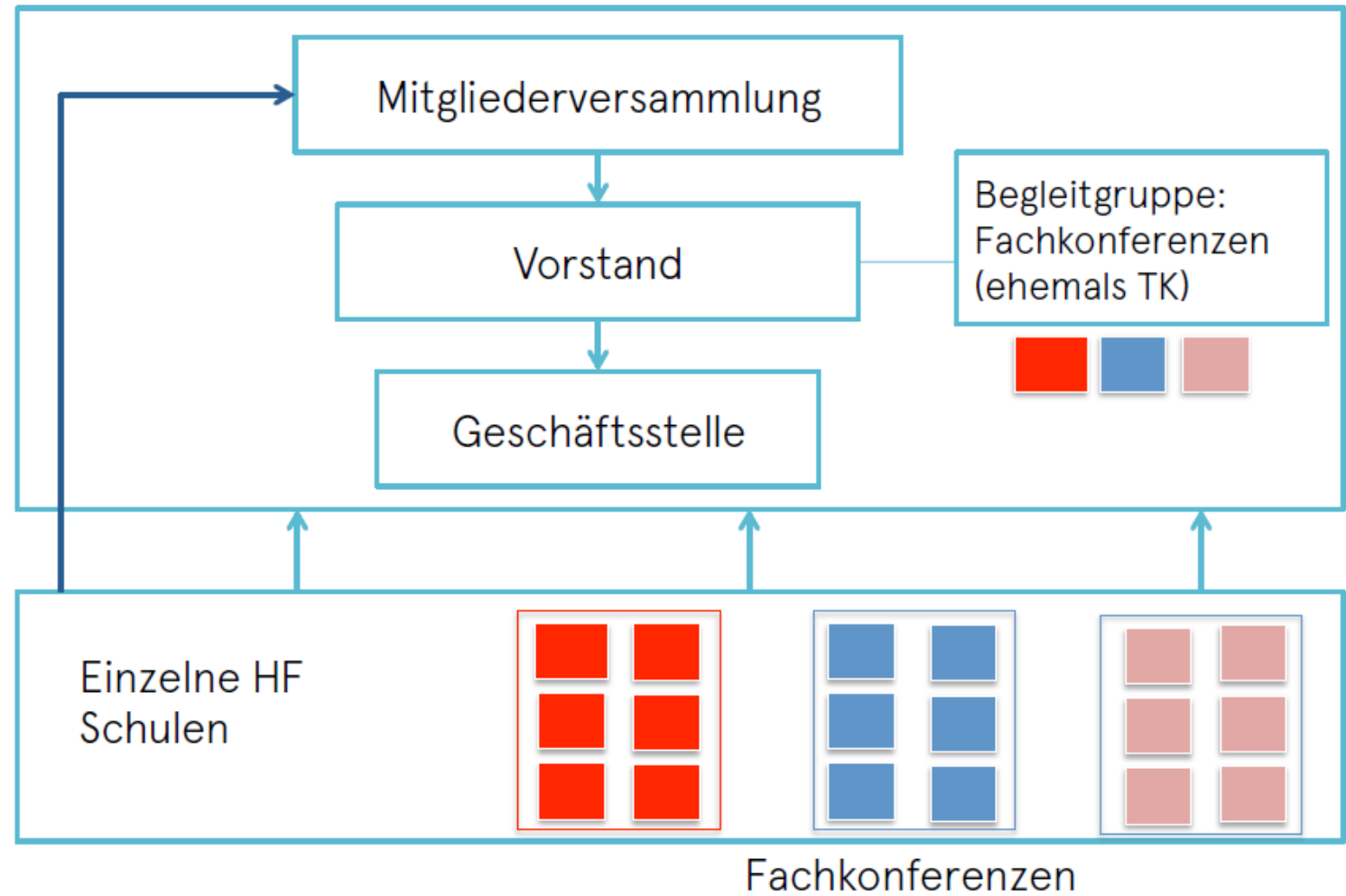

15.05.2018 | Umsetzung | Workshop 1

Vorstand Konferenz HF – Technik



Auf dem Foto fehlen: **Hanspeter Ruggli**

Von links nach rechts:

Philippe Vaucher, sfb Bildungszentrum (esg, soa)

Kurt Rubeli, ABB TS

Marcel Egloff, ZbW

Erina Guzzi, SBA

Erich Meier, STFW

Bruno Weber-Gobet, Travail.Suisse, GAST

Peter Reinmann, IbW

Philippe Béguelin, EKHF Vertreter

Paul-André Hartmann, Kassier

Grégoire Rossier, ETML, CRODES

Vincent Forster, ES du CIFOM + CPLN

Daniel Sigron, HFTM

KHF-T, CEJ-T

AUFGABEN-tâches

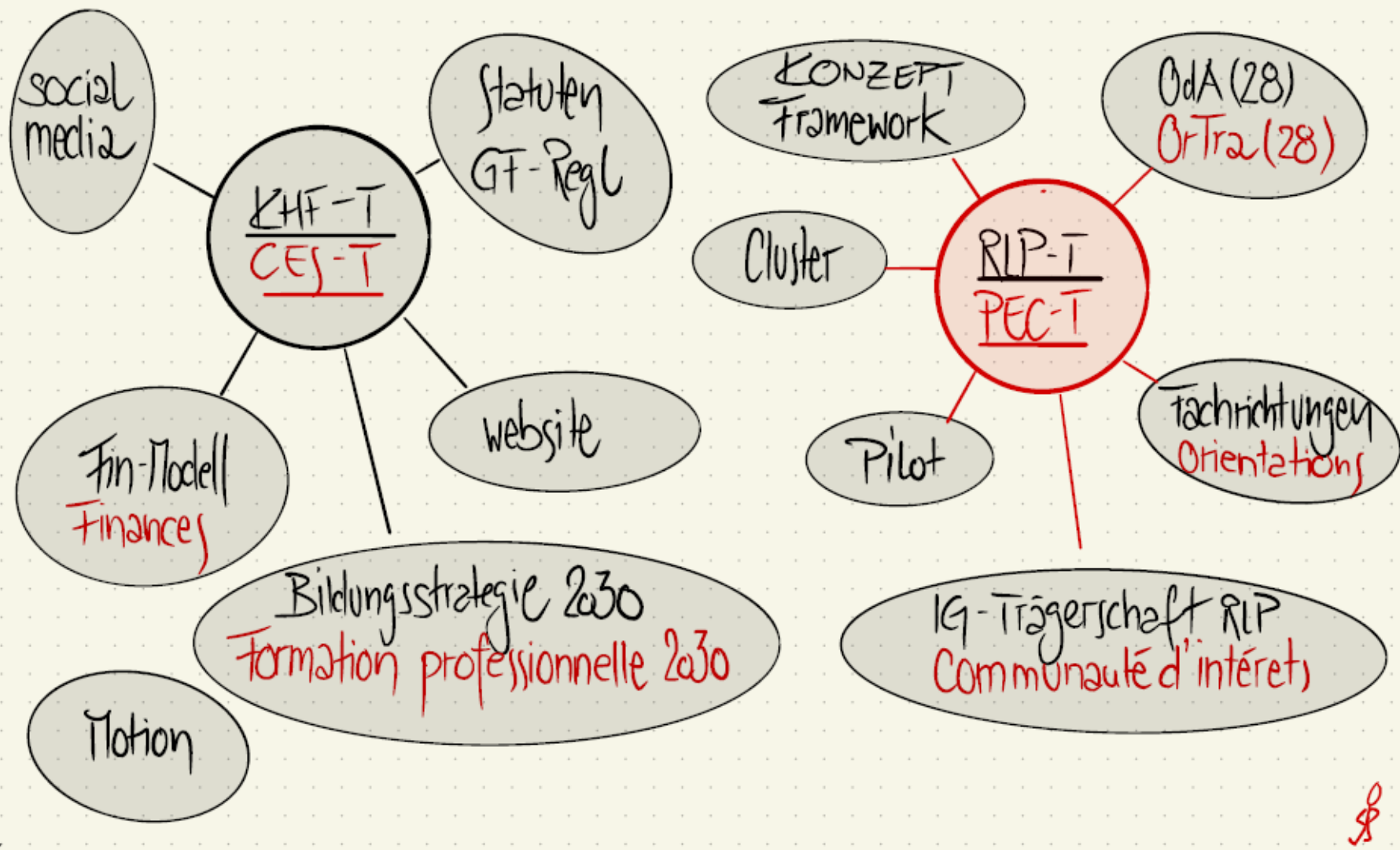

Organisation Konferenz HF – Technik / CES-T

Aktivitäten 2019

- > Statuten bereinigen – an GV 2020 absegnen
- > Geschäftsstelle einrichten auf 01.04.2019:
Geschäftsführer Daniel Sigron
Geschäftsreglement, segnet Vorstand ab
Vereinbarung zw. KHF-T mit HFTM 20%-Mandat
- > Begleitgruppe KHF besetzen (2), (d, f)
- > RLP 22: IG Trägerschaft RLP – Geordnete Übergabe RLP in neue Trägerschaften
→ OdA's in Zusammenarbeit mit der KHF-T entwickeln Framework
- > Zusätzliche, neue VS-Mitglieder / KHF-T bittet um schriftl. Mitteilung

Auswirkungen auf die KHF-T

Sie fragen – wir antworten ...

Répercussions sur la CES-T

Questions – Réponses

